

El líder no sigue los pasos
... marca el camino

¿QUE ES UNA BOYA?

Dispositivo para señalamiento horizontal que se utiliza en carreteras y vías públicas para indicar la dirección del tránsito, marcar zonas peligrosas o restringidas y ayudar a los conductores a mantenerse en el carril correcto, en obras de construcción, desvíos temporales, ciclovía, entre otros.

En general, las boyas viales son una herramienta importante para la seguridad vial, ya que ayudan a los conductores a navegar por las carreteras de manera más segura y eficiente.

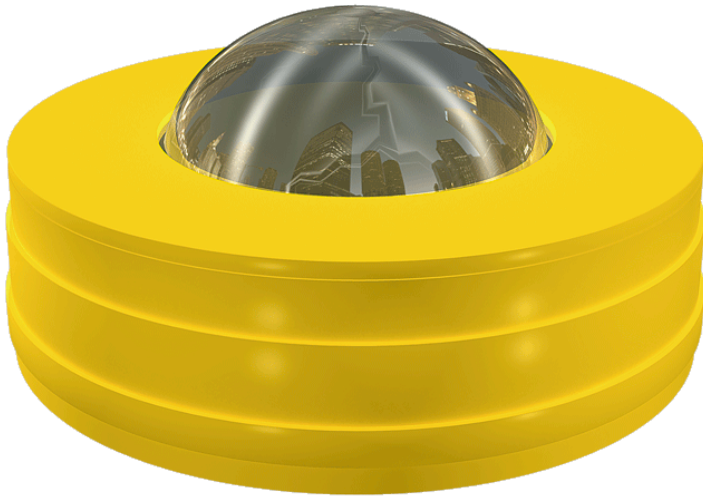

Características

- Boya básica y económica.
- Cuerpo indeformable y sin cambios con la fricción y con la abrasión.
- Alta resistencia a golpes e impactos.
- De gran visibilidad durante el día y la noche por su tamaño y color.
- Adaptable a cualquier tipo de pavimento.
- Cuerpo fabricado en ABS color amarillo con esfera de vidrio de silicio.
- La esfera es incolora y transparente, pero con fondo metálico que hace la función de la reflexión a 360° y puede ser vista desde cualquier punto que se observe.
- El tipo de templado con el cual está fabricada la esfera le da la ventaja de ser 100 % seguro ya que si llega a tener rotura esto es en trozos muy pequeños e inofensivos.
- Son fáciles de instalar, ya que van ahogadas en el concreto.

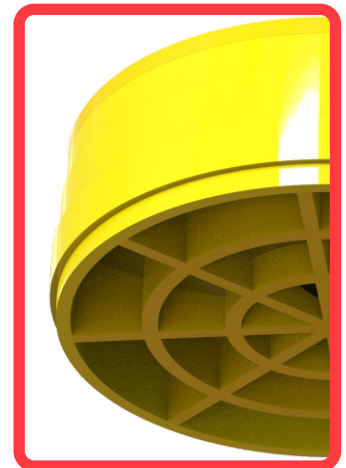

Las dimensiones y otras medidas son nominales, pueden variar en +/- 2%.

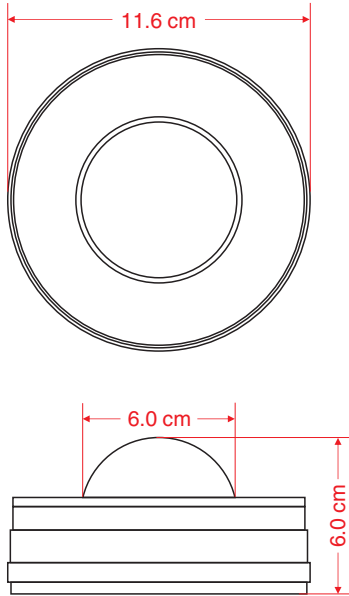

Medidas

- * **Cuerpo fabricado en:** ABS color amarillo.
- * **Esfera:** Vidrio de silicio con templado tipo térmico.
- * **Color de presentación:** Natural.
- * **Medidas generales:** Diámetro 11.6 cm. Altura: 6.0 cm.
- * **Densidad:** 2500 kg / m³.
- * **Punto de ablandamiento:** 730 °C aproximadamente.
- * **Conductividad térmica:** 1.05 W/mK.
- * **Dureza:** 6 o 7 e escala de mohs.
- * **Coefficiente de poisson:** varía entre 0.22 y 0.23.
- * **Resistencia a la compresión:** mayor a 10,000 kg/cm².
- * **Modulo de trabajo:** 500 kg/cm².
- * **Modulo de rotura:** 850 kg/cm².
- * **Resistencia a la tracción:** 300 y 700 k/cm².



Anclaje

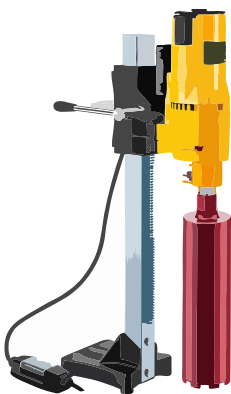

Como primer paso se prepara la superficie la cual debe estar limpia.

Marque la distribución de cada boya.

Con ayuda de un sacabocados, haga los barrenos de Ø4½" con 1½" de profundidad y dejelos limpios.

Ponga pegamento epoxico en el interior.

Introduzca la boya y ejerza presión sobre de ella, hasta que quede nivelada con el asfalto, no importa que el pegamento salga esto nos ayuda a que quede mejor sujeta la boya.

Listo.

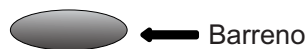
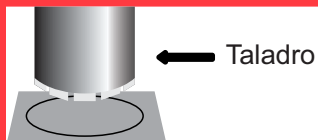

PREPARACIÓN DE RESINA EPÓXICA

- Se combinan cantidades iguales de formula "a" + "b".
- Se revuelve hasta obtener una mezcla homogénea.
- Una vez que termine el trabajo, deshágase del resto de resina epóxica, ya que es de un solo uso.