

El líder no sigue los pasos
... marca el camino

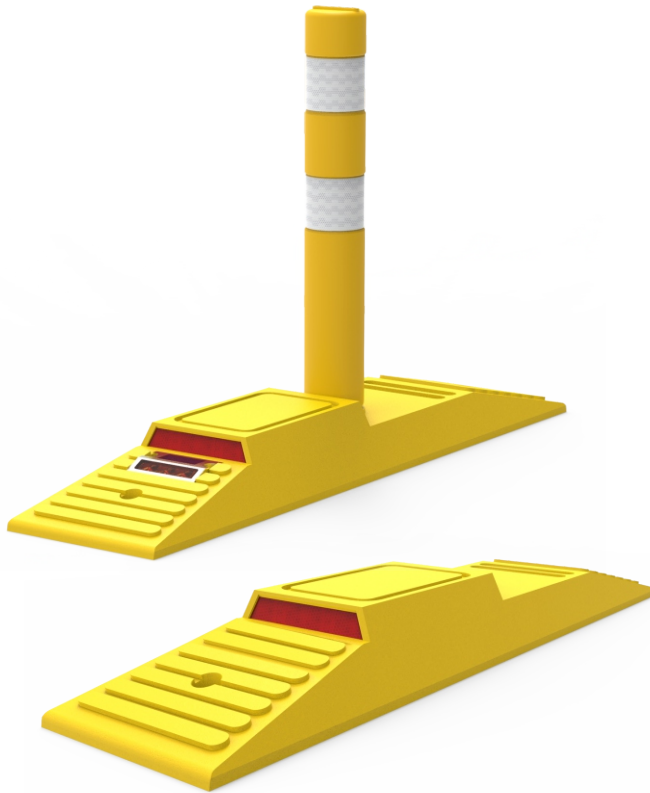

¿QUE ES EL ECO DIVISOR?

Divisor de carril, su principal función es disminuir la velocidad de los automovilistas ya que el conductor tiene que centra su auto para pasar a lado del eco-divisor.

Sugerido principalmente en escuelas, cruce peatonal, zona de hospitales y en lugares donde sea necesario reducir la velocidad.

Características

- Dispositivo para centrar o canalizar el tránsito de vehículos en grandes avenidas.
- Lo complementa un reflejante que refleja con la luz de los autos.
- Antiderrapantes para evitar incidentes.
- Cuerpo fabricado en polietileno de media densidad; material que no causa daño en los vehículos, elaborado en una sola pieza sólida.
- Amarillo o negro color integral, no necesita mantenimiento.
- Resistente a la intemperie con protección contra rayos UV.
- Alta resistencia a los impactos de los vehículos, son prácticamente irrompibles.
- Con la opción de llevar Hito-66 de "poliflexy®" para mejorar la visibilidad a distancia ya que cuenta con 2 cinchos de reflejante.
- También con iluminación solar, ya que tiene la opción de llevar una vialeta de leds; esto alerta a los conductores a distancia.
- Se instala con 3 anclas, (no incluidas).

CARACTERÍSTICAS DE LA VIALETA

- Vialeta con sistema solar inteligente.
- Panel solar y sistema electrónico de alta eficiencia.
- Led's de color ámbar transparente con ángulo de operación de 30 grados.
- Frecuencia de destello de 3 Hz.
- Sistema exclusivo para tope disuasorio.
- No está diseñada para su uso individual, ya que el diseño óptico de las micras de acrílico solo permiten que muestre su eficiencia al ser colocadas en los topes.

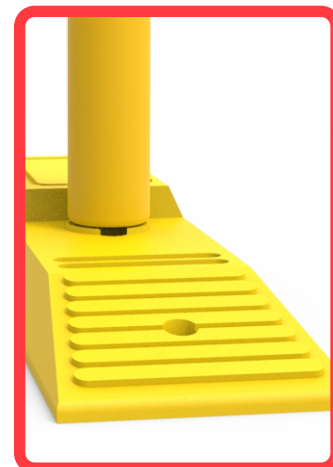

Las dimensiones y otras medidas son nominales, pueden variar en +/- 2%.

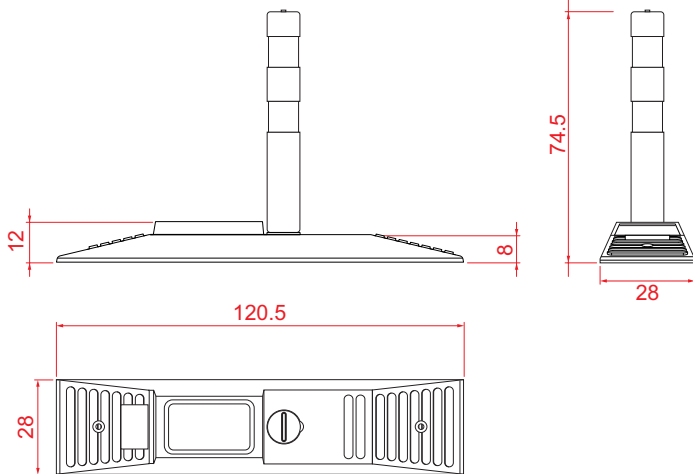

Medidas

Total	Largo: 120.5 cm
	Ancho: 28.0 cm
	Alto: 12.0 cm
	Alto con hito: 74.5 cm
Reflejante:	Violeta solar
Color de led:	Ambar y azul.
Peso aprox.:	16.730 kg

Asegurese de centrar el eco-divisor en la calle y/o avenida; la posición es con la vialeta viendo hacia el conductor.

Apóyanonos de un taladro y una broca de ½" para concreto, marcamos los barrenos usando el eco-divisor como plantilla, proseguimos a perforar el área asignada a una profundidad de 3", coloque el eco-divisor, inserte las anclas, clavelas con ayuda de un mazo, hasta que estén completamente adentro.

